



VOGE

Far & Beyond Quality

MOTOSIKLET KULLANIM KILAVUZU 300RALLY



Önsöz

VOGE LX300GY-G(DS2)'yi satın aldığınız için teşekkür ederiz Bu kullanım kılavuzu, bu motosikletin ana özelliklerini, temel yapısını, ayar yöntemini ve bakım becerisini tanıtır. Bu kullanım kılavuzu, motosikletin en iyi performansı göstermesini, arızaları azaltmasını ve hizmet ömrünü uzatmasını sağlamak için temel çalıştırma ve yaygın arızaların nasıl ortadan kaldırılacağı hakkında iyi bilgi sahibi olmanızı sağlayacaktır. Lütfen motosikleti sürerken hem yolcunun hem de güvenliğini sağlamak için kaskı takın.

Uyarı/Dikkat

Bu kitabı okuyun ve temel bilgileri kesinlikle aklınızda bulundurun. Dikkat edilmesi gereken konuların önemini ayırt etmek için "Uyarı" veya "Dikkat" gibi kelimeler kullanıyoruz, lütfen tam tanımlarını dikkatlice anlayın. Uyarı — Bu kelime, sürücünün kişisel güvenliğiyle ilgili sorunları belirtir ve bu sorunun ihmal edilmesi yaralanmaya neden olabilir. Dikkat — Bu kelime, motosikletin çalışması ve bakımı ile ilgili olarak dikkat edilmesi gereken sorunları belirtir.

Dikkat edilmesi gereken hususlar

Uzun vadede sorunsuz sürüş için dikkat edilmesi gereken hususlar:

- (1) Güvenli sürüş sağlamak için bu kullanım kılavuzunda belirtildiği şekilde kullanın ve sürün.
- (2) Aksesuarlar ve devrelerin isteğe bağlı olarak onarılmasına izin verilmez.
- (3) Rutin bakımı bu kılavuz kitabında gösterildiği gibi yapın.
- (4) Her sürüşten önce cıvataların, lastik basıncının, yağın ve soğutma sıvısının normal olduğundan emin olmak için kontrol edin.
- (5) Park ettikten sonra kullanılmasını sağlamak için motosikletin bakımını bu kullanım kılavuzunda belirtildiği şekilde yapın.

1. Güvenli Sürüş

Güvenli Sürüş Yönetmeliği

1. Hasarlı parçalardan ve olası kazalardan kaçınmak için motoru çalıştırmadan önce motosikleti kontrol edin.
2. Motosiklet sürücüsü, Trafik Yönetimi Dairesi Başkanlığı sınavını geçip ehliyet almadan araç kullanmamalı, ehliyeti olmayan bir kullanıcıya motosiklet ödünç verilmemelidir.
3. Yaralanmayı önlemek için, sürüş sırasında tüm dikkatinizi çalışmaya verin. Lütfen şunlara dikkat edin:
 - ★ Lütfen diğer motorlu taşıtlara çok yaklaşmayın;
 - ★ Lütfen yol için yarışmayın;
4. Yerel trafik düzenlemelerine kesinlikle uyun.
 - ★ Aşırı hızlı araç kullanmak birçok kazaya neden olduğundan izin kapsamını aşan hızlara izin verilmez.
 - ★ Şerit değiştirirken diğer sürücülerini bilgilendirmek için sinyal lambasını açın.
5. Kavşakta, garaj yolunda veya otoparkın girişinde araç kullanırken özellikle dikkatli olun.
6. Her iki elinizle tutma yerlerini sıkıca kavrayın ve koşarken ayak dayama yerlerine basın.
7. Depolama rafı hafif eşyaları depolamak için tasarlanmıştır. Tehlikeye neden olabilecek beklenmeyen hareketlerden kaçınmak için lütfen ürünleri rafa sıkıca sabitleyin.
8. Yüksek hızda çalışırken vitesi boştan düşük bir seviyeye (vites 1) geçirmek yasaktır.

Koruyucu cihazlar

1. Kişisel güvenliğinizi sağlamak için araç kullanırken lütfen kask, yüz siperi, toz gözlüğü, eldiven gibi koruyucu ekipmanlar kullanın.
2. Susturucu sürüş sırasında çok sıcaktır, bu nedenle haşlanmayı önlemek için sürücünün bacağını kapatabilecek çizme veya diğer kıyafetlerin giyilmesi şiddetle tavsiye edilir.
3. Sürüş sırasında bol aşınmaya izin verilmez veya çalıştırma kolunu, çalıştırma pedalını kavrayabilir, 2 ayak dayama yeri veya tekerlek sürücüyü tehlikeye atar

★ Motosiklet tamiri

Dikkat:

Motosiklet tamiri ve orijinal cihazların deęiřtirilmesi yasa dıřıdır, ünkü bu önlemler sürüş güvenlięini garanti edemez. řirketimiz bu yetkisiz tamir motosikletleri için hiçbir sorumluluk kabul etmeyecektir.

▲ Uyarı:

Kablolama sisteminin (veya alarm bileřeninin) izinsiz olarak eklenmesine veya deęiřtirilmesine izin verilmez. Sigorta kesildięinde, bakır tel veya farklı kapasiteye sahip sigorta ile deęiřtirilmesine izin verilmez. Ateře yakın olan motosikletin yanmasını önlemek için izin verilmez. Motosikletin yukarıdaki nedenlerden dolayı yanması veya hasar görmesi durumunda firmamız sorumluluk kabul etmez.

Sürüşten önce kontroller

Sürüşten önce aşağıdaki tabloya göre motosikleti dikkatlice kontrol edin.

Kontrol Edilecek Öğeler	İçerikler
Gidon	Dönüşlerde esnek olmalı, boşluk veya gevşeklik olmamalı
Fren	Fren kolu ve fren pedalı doğru boşlukta olmalı, fren yapıldığında fren lambası yanmalı
Yakıt Deposu	Seyahat planı için yeterli miktarda yakıt
Şanzıman	Yağ seviyesini kontrol edin ve gerekirse yağ ekleyin
Gaz Kolu	Gaz kolu ve gaz teli uygun boşlukta olmalı. Gaz kolu hızlanmada sorunsuz, boğulma durumunda sağlam çalışmalı
Debriyaj	Teller uygun boşlukta ve takılmadan çalışmalı
Lastikler	Hava basıncı doğru olmalı, yüzeyde çatlak olmamalı
Zincir	Uygun gerginlikte ve yeterince yağlanmış olmalı
Farlar ve Korna	Farların ve kornanın çalışıp çalışmadığını kontrol edin
Motor Yağı	Motor yağı göstergesini kontrol edin ve doğru yağ seviyesini onaylayın. Taşma kabını kontrol edin, yağ seviyesi normale sorun yoktur; gerekirse doldurun

Sürüşün temelleri

1. Bu modelin ilk sürüşü ise, bu modelin kontrolü ve çalışması hakkında iyi bir bilgi sahibi olana kadar pratik yapmak için özel olmayan bir yol bulmanız önerilir.
2. Tek elle sürüş tehlikelidir, lütfen motosikleti iki elinizle sıkıca tutun ve ayaklarınızın pedallara bastığından emin olun. Her durumda, tek elle sürüşe izin verilmez.
3. Dönüş yapmadan önce, lütfen hızınızı güvenli seviyeye düşürün. Lütfen dönüşlerde vites değiştirmeyin veya yavaşlamayın.
4. Islak ve pürüzsüz bir yolda sürüş sırasında lastikler sürtünme kuvveti açısından zayıftır ve bu, motosikletin frenleme ve dönüş kabiliyetini zayıflatabilir. Bu durumda, lütfen önceden yavaşlayın.
5. Yan rüzgar genellikle tünel çıkışında, vadide veya büyük bir araç sollama yaparken oluşur. Bu durumlarda dikkatli olmalı ve sakın kalmalısınız ve lütfen yavaşlayın.
6. Trafik düzenlemelerine uyun ve hızınızı sınırlayın.

2. Ana teknolojik parametre

Ad	Parametre	Ad	Parametre
Uzunluk	2150mm	Frenleme	GB20073
Geniřlik	875mm	Max Sınıf Yeteneđi	17°(≥30%)
Yükseklik	1405mm	Çapı x Stok	78×61.2
Dingil	1430mm	Sıkıştırma oranı	11:1
Boř ađırlık	≤158kg	Hız/Güç	21kw/9000r/min
Yükleme	190kg (including driver)	Maksimum tork/Dönme hızı	25N.m/6500r/min
izin verilen ađırlık	348kg	Düşük rölanti durumunda dönüş hızı	(1500±150)r/min
Ön aks yüklemesi	78.5kg	Motor tipi	Su sođutmalı, tek silindirli, 4 zamanlı
Arka aks yüklemesi	79.5kg	Silindirin çalıřma hacmi	292ml
Ön lastik ebadı	3.00-21	Buji	B8RC
Arka lastik ebadı	5.10-18	Buji boşluđu	(0.7~0.8)mm
Max.Hız	≥125km/h	Valf boşluđu	Giriř: (0.10~0.19)mm
Yükselik	≥310mm		Egzoz:(0.15~0.24)mm

Ana teknolojik parametre (Ek)

Ad	Parametre	Ad	Parametre
Yakıt tüketimi	≤3.4L/100km according to GB15744-2008	Par.Sigorta	25A、15A、10A
Yağlayıcı kapasitesi	1.5L	Far	12V-35W/35W
Yakıt tankı kapasitesi	11L	Fren Lambası	12V-1.2W(LED)
İletim kutusu oranı		Ön dönüş sinyal lambası	12V-1.8W(LED)×2
1 st gear	3.000	Front position light	12V-0.84W(LED)×2
2 nd gear	2.000	Ön konum ışığı	12V-1.8W(LED)×2
3 rd gear	1.500	Arka konum ışığı (Kayıt ışığıyla birlikte)	12V-0.5W(LED)
4 th gear	1.250	AKÜ	12V7Ah
5 th gear	1.050	Ateşleme yöntemi	ECU Kontrol
6 th gear	0.905	Metre	Sıvı Ekran
Terminal iletim oranı	3.428		
Birincil iletim oranı	2.8		

3. Motosiklet yapısı

Parça adı (Baş parçaları)

- (1) Debriyaj kolu
- (2) Sol arka görüş aynası
- (3) Enstrüman
- (4) Güç düğmesi
- (5) Sağ dikiz aynası
- (6) Ön fren kolu
- (7) Tutkal sapı
- (8) Sol tutamak anahtarı
- (9) Tank kilidi
- (10) Tutamak borusu sabitleme civatası
- (11) Gaz kelebeği kolu

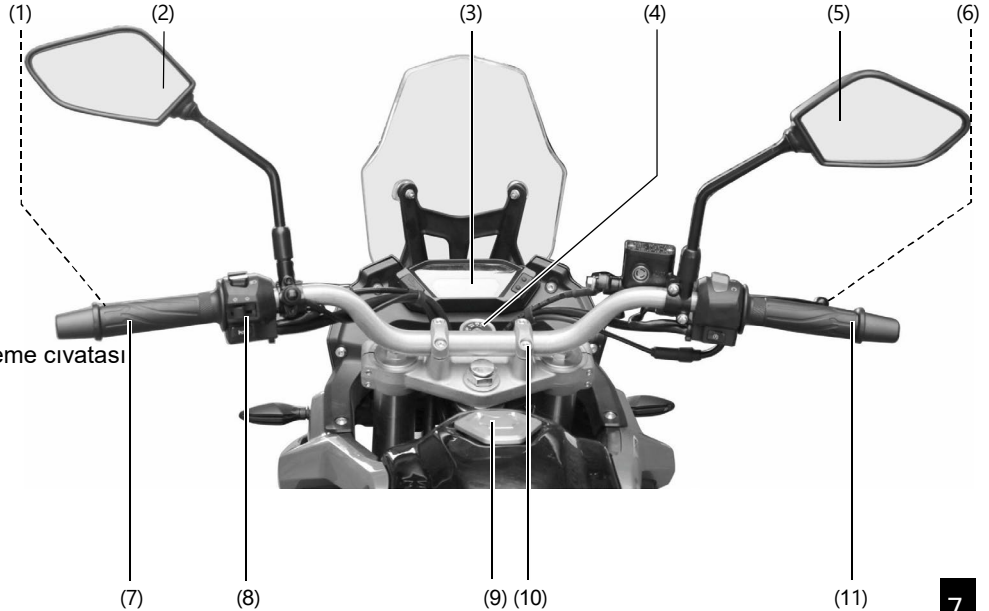

Parça adı (Gövde parçaları 1 st)

- (1) Far
- (2) Yakıt tankı
- (3) Koltuk minderi kilidi
- (4) Arka sinyal lambası
- (5) Arka tekerlek
- (6) Zincir
- (7) Arka amortisör
- (8) Motor modeli ve fabrika numarası
- (9) Yan destek
- (10) Vites pedalı
- (11) Elektrikli korna
- (12) Ön amortisör
- (13) Ön disk freni
- (14) Ön tekerlek
- (15) Motosiklet ürün etiketi konumu
(çerçeve isim plakası,
çerçevenin sol üst borusu)

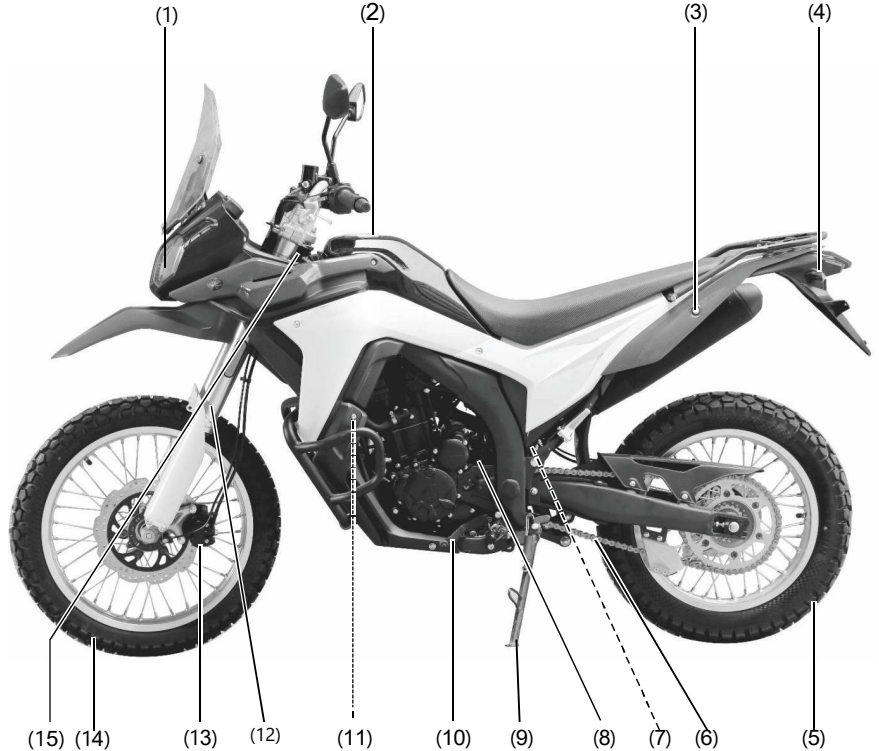

Parça adı (Gövde parçaları 2.)

- (1) Arka disk freni
- (2) Susturucu
- (3) Koltuk minderi
- (4) Arka fren pedalı
- (5) Araç şasi numarası
(VIN)
- Gravür konumu
(yükselticinin sağ tarafı)
- (6) Yan ışık levhası
- (7) Ön sinyal lambası
- (8) Yardımcı pedal

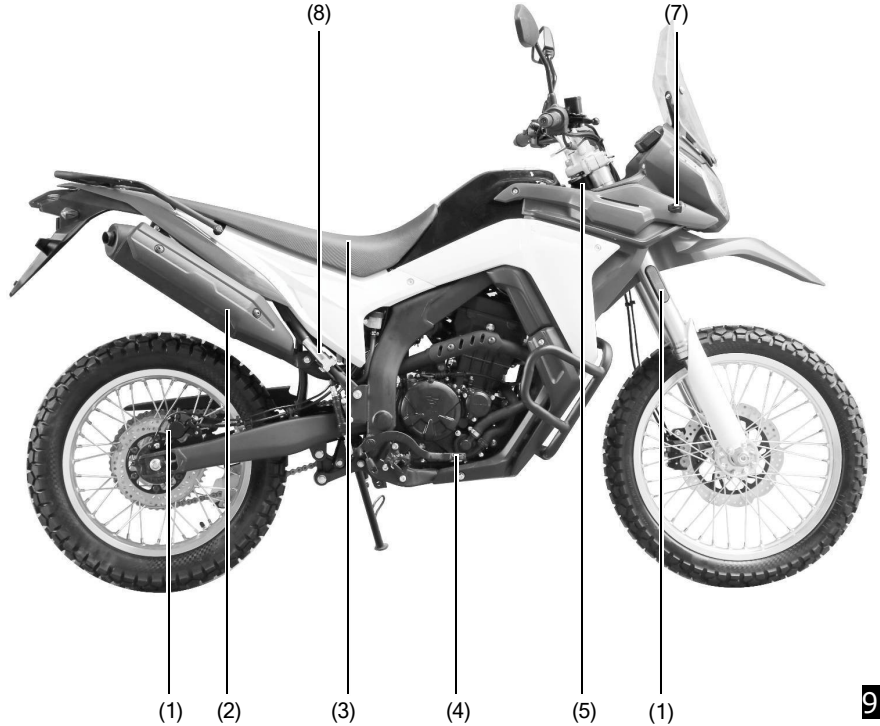

Ref.No.	Parça Adı	Not
(1)	Hız ölçer	Hızı km/s olarak gösterir
(2)	Odometer	Motorun taşıtının kilometresini gösterir
(3)	Yakıt sayacı	Yakıt eklenmesi gerektiğini gösterir; Sürüş sırasında sızıntı önlenmelidir
(4)	Vites göstergesi	Mevcut vites pozisyonunu gösterir
(5)	Sağa dönüş sinyali	Sağa dönerken yanıp söner
(6)	Uzun huzme göstergesi	Uzun far açıkken yanar
(7)	Boş vites göstergesi	Vites boşta iken yanar
(8)	Sola dönüş sinyali	Sola dönerken yanıp söner
(9)	OBD arıza göstergesi	OBD arızası olduğunda yanıp söner
(10)	ABS arıza göstergesi	Motor çalışırken yanar ve hız 5 km/s'nin üzerine çıktığında söner; ABS arızası varsa sürekli yanar
(11)	USB girişi	Güçle şarj edilebilir
(12)	Buton MODE	Gösterge ekranını değiştirir
(13)	Buton RESET	Tekil kilometreyi sıfırlar

Gösterge ışığı

Ref.No.	Parça adı	Not
(1)	Hız ölçer	Hızı km/s olarak gösterir
(2)	Odometer	Motorun taşıtının kilometresini gösterir
(3)	Yakıt sayacı	This light on means fuel supplement is needed; Fuel overloading is not allowed for avoiding leakage during driving
(4)	Vites göstergesi	Mevcut vites konumunu gösterir
(5)	Sağa dönüş sinyali	Sağa dönerken yanıp söner
(6)	Uzun huzme göstergesi	Uzun huzme açıkken yanar Boş
(2)	vites göstergesi	It is on when at the neutral gear
(3)	Sola dönüş sinyali	OBD arızası meydana geldiğinde yanıp söner
(4)		
(5)	ABS arıza göstergesi	Sürekli açık olması mümkün değil
(6)	USB interface	Bu güç girişi şarj içindir.
(7)		
(8)		

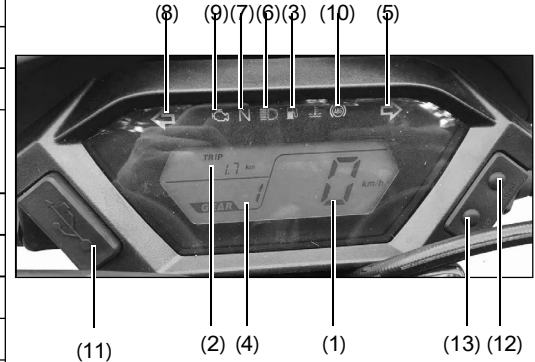

Düğmeye basma talimatı

- ① 5 saniye > MODE düğmesine uzun basın, Metrik ve Emperyal kayma başlar; Short press < 1s, the ODO and TRIP start their display shift (The Total mileage could be displayed)
- ② Under the mode TRIP, press button RESET > 3s, the single mileage clears to zero;

▲ Uyarı:

Şerit değiştirmeden veya dönmeyen önce sinyali açma alışkanlığı oluşturmak ve bundan sonra sinyali kapatmak önemlidir.

Yakıt buharlaştırma sistemi

Yakıt buharlaştırma kontrol sistemi aşağıdaki şekilde çalışır:

1. Yakıt deposundaki benzin ısıtıldığında, benzin buharı buharlaşarak karbon bidonunun boşaltma valfinden TANK ucuna gelir ve daha sonra port tarafından emilir.
2. Motosikletin 60 derecenin üzerinde eğilmesi durumunda, karbon bidonundan benzinin sızdırmaz hale getirilmesi için boşaltma valfi kapatılacaktır.
3. Temiz hava, karbon deposunun A ucundan Basınç portuna gelir ve benzin buharını gaz kelebeği gövdesine taşır. Daha sonra karışık gaz, yanma için gaz girişinden motora girer.

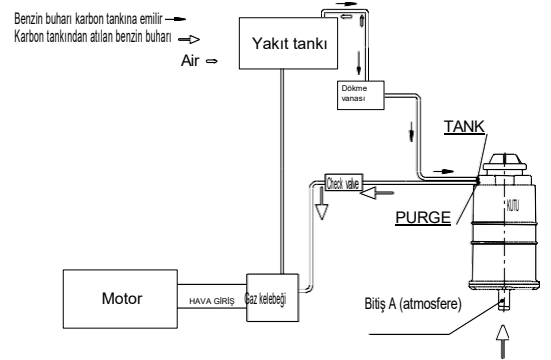

Yakıt buharlaştırma kontrol sistemi

4. İşlem

Güç düğmesi

Konum	Kullanı	Not
KAPALI	Park etmek için (Tüm güç kapalı)	Anahtar çıkarılabilir
AÇIK	Çalıştırma veya sürüş için (Ana güç açık)	Anahtar kaldırılamıyor
KİLİT	Kilitleme	Anahtar çıkarılabilir

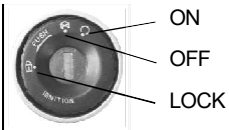

Yakıt dolumu

Yakıt deposu kapasitesi için lütfen ana parametreye bakın. Doldururken, çevrimi önce yan standından destekleyin ve ardından yakıt deposu kapağını açın. Enjektör edildikten sonra, yakıt deposu kapağına sıkıca bastırın, geri döndükten sonra anahtarı çıkarın.

Dikkat:

1. Lütfen 90#'ın üzerinde kurşunsuz veya düşük kurşunlu benzin kullanın.
2. Su veya diğer yabancı maddelerle karıştırılmış yakıtın doldurulmasına izin verilmez.

▲ Uyarı:

Direksiyon kilidi kilitlendiğinde, motosikletin itilmesine izin verilmez veya dengesizliğe neden olabilir.

Arkadan ayna ayarı

1. Ayna yüzeyini gidona paralel olarak ayarlayın;
2. Somunu anahtarla (14) gevşetin, kilitleme somunu ile arkadan görüş aynasının vida çubuğu arasında boşluk bırakın.
3. Motosikletin üzerine oturun, çünkü bu motosikletin sadece yan ayağı vardır, bu nedenle başkalarından yardım almamanız durumunda, motosikletin duvara dik olarak dayanmasını sağlayın, ardından ayarlama başlayın, ortak durumda, arkadan aynalardan biri arkanızdaki durumu izlemenize izin verebilir, başka bir taraf arkanızda 3/4 alan oluşturur. (Uygun pozisyonlar her sürücü arasında farklı olabilir).
4. Bitirdikten sonra, arka görüş aynasının kilitleme somununu tekrar sıkın.

Gidon için ayar

Her sürücü için konforlu açı farklı olabilir.

- 1.Gidon üzerindeki 4 adet civatayı 90~180° kadar gevşetin, çok esnek olan civataların ayarlanması zordur, dolayısıyla gidonun elle çıkarılabileceği konum yeterli olacaktır;
- 2.Motosikletin üzerine oturun, ileri veya geri hareket edin, ardından sürüş için uygun açığı bulmak için bir deneme için gidonu sola ve sağa çevirin, ardından gevşemiş civataları sıkın.
- 3.Gidon üzerindeki 4 adet civatayı 90~180° kadar gevşetin, çok esnek olan civataların ayarlanması zordur, dolayısıyla gidonun elle çıkarılabileceği konum yeterli olacaktır

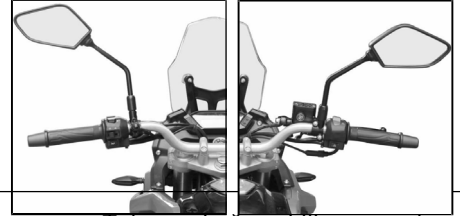

Tutma çubuğu sabitleme civatası



Motor alıřtırma

1. Kontak anahtarını " " konumuna getirin.
2. Acil durum jikle anahtarını konumuna getirin. " ".
3. Boř vites gostergesinin aık olduėunu onaylayın.

Yakıt miktarını onaylayın.

★ Motorun soėuk alıřtırılması

1. Elektrikli alıřtırma dğmesine basın.
- Motor alıřtırıldıėında on ısıtma iin motoru hızlandırmak iin yakıt tutamaėını hafife evirin.

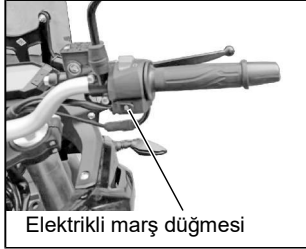

★ Dikkat:

Boř vites onaylanmadan once alıřtırmayın, aksi takdirde kazaya neden olabilir. Rolantide alıřma gereksizdir ve motor iin kotudur (ozellikle yuksek hızda).

★ Motor kapanıyor

1. Gres kolunu serbest bırakın ve motoru yavaşlatın.
2. Notr pozisyona getirin.
3. Kontak anahtarını KAPALI konuma getirin.

Motorun alıřması

1. İlk 1000 km, motosikletler iin alıřtırma periyodudur. Alıřtırma doneminde lutfen ařaėıdaki hususlara dikkat edin:
İlk 500 km'de lutfen 40 km/s'den daha hızlı surmeyin ve ikinci 500 km'de maksimum hızı 55 km/s'den duřuk tutmanız onereilir.
2. Aėır bir yuk tařımayın veya dik bir yokuřu tırmanmayın. Hızlanmayı yavaş bir řekilde yapın ve srekli olarak 50 km'den fazla surmeyin.
alıřan paraların yeterli yaėlanması iin bařlamadan once 3 ~ 5 dakika on ısıtma gereklidir.

▲ Uyarı:

Motorun havalandırması yetersiz olan bir odada çalıştırılması yasaktır, çünkü tükenen CO gazı zehirlidir! Ve motoru çalışırken bir döngüyü yalnız bırakmayın!

Sağ anahtar montajı

1. Elektrikli başlatma düğmesi Elektrikli başlatma düğmesi acil durum anahtarının altındadır. Acil durum anahtarı "⌚" konumuna getirildiğinde ve motor boş vitesteyken, çalıştırmak için bu düğmeye basın.
2. Emergency switch
Motor çalışırken, acil durum anahtarı "⌚" konumuna getirilir. Acil durumda, gücü doğrudan kesmek için anahtarı "⌚" konumuna getirin ve motor çalışır.

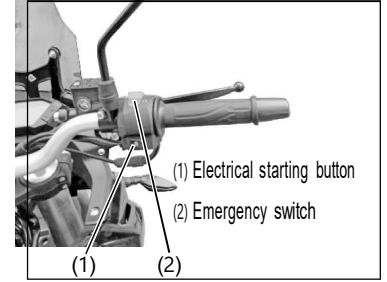

Uyarı:



Motorun sürekli çalıştırılması durumunda, her çalıştırma 5 saniyeden fazla sürmemelidir, çünkü büyük ölçekli deşarjlar tel sistemini ve çalıştırma motorunu anormal derecede sıcak hale getirebilir. Çalıştırmanın birkaç kez başarısız olması durumunda, lütfen yakıt beslemesini ve çalıştırma devresini kontrol edin.

Sol anahtar aksamı

1. Dimmer anahtarı
2. Far Uzun farda çalışıyor; Far Kısa farda çalışıyor;
3. 1. Dönüş sinyali ışığı anahtarı
4. * Sola dönüş sinyali açık;
- * Sağa dönüş sinyali açık;

Korna anahtarı

5. Kornayı çalmak için bu düğmeye basın;
- Sollama anahtarı
6. Sollama yaparken açın.

Caution:

Sollama yaparken dikkatli olun.

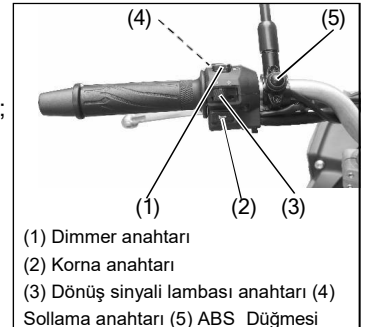

4. ABS anahtarı

(1) ABS sistemini kapatın: Motosiklet park halindeyken ABS anahtarına 3-5 saniye basın ve ardından bırakın, ardından ABS sistemi kapanır, bu arada ABS'nin uyarı alarmı 1.2 saniye/her biri frekansında yanıp söner.

(2) ABS sistemini açın: Motosiklet park halindeyken ABS anahtarına 3-5 saniye basın ve ardından bırakın, ardından ABS sistemi devam eder. Şu anda, ABS uyarı alarmı sürekli olarak açıktır. Sürüş başladığında herhangi bir arıza olmaması durumunda ABS uyarı alarmı çalar.

Diğer durumlar: ABS anahtarına 3 saniyeden az veya 5'ten fazla basın, işlem başarısız olur; 30 saniyeden uzun süre basılması durumunda, ABS anahtarı arıza olarak kabul edilir, bu da artık kapanmaz, tekrar tuşla açılır, ABS işlevi devam eder.

▲ Uyarı:

Şerit değiştirmeden veya dönmeden önce sinyali açma alışkanlığı oluşturmak ve bundan sonra sinyali kapatmak önemlidir. ABS güvenlik için bir cihazdır, vites değiştirirken veya kapatırken dikkatli olun.

Vites deęiřtirme

- (1) Normal alıřma iin motoru nceden ısıtın.
 - (2) Motor rlantide alıřırken, ltfen debriyajı ayırın (debriyaj kolunu sıkıca kavrayın) ve hız řanzımanının dřk hızlı (1.) vitesine girmesini saęlamak iin vites deęiřtirme pedalına basın;
 - (3) Motoru kademeli olarak hızlandırın ve doęal alıřtırmayı saęlamak iin debriyaj kolunu koordineli bir řekilde yavařa bırakın.
 - (4) Denge srř elde ettięinizde, motoru yavařlatın ve debriyajı ayırın, 2. vitesine girmek iin vites pedalını yukarı ekin ve bu yntem dięer vites geiřleri iin uygulanabilir. Vites dnř yukarıdaki sırayı takip edebilir, tek fark pedala basmaktır.
- Farklı vites konumları sadece hız zerinde deęil, aynı zamanda yakıt tketimi zerinde de etkilidir, daha yksek vites daha az yakıt kullanır, bu da farklı yol kořullarında vites semek iin nemlidir.

Uluslararası 6 vites iin řekil

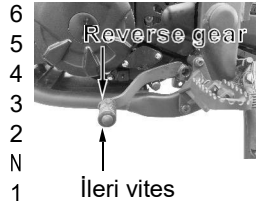

5. Sürüş sırasında dikkat edilmesi gereken hususlar

- 1) Lütfen özellikle yüksek hızda rölantide çalışmaktan kaçının, aksi takdirde motor ciddi şekilde hasar görebilir.
- 2) Yarı ayırma durumunda çalışan debriyaj sürtünme plakalarını aşındırabilir.
- 3) Motosiklet tırmanma sırasında yetersiz güç veriyorsa lütfen düşük hız vitesine geçin, tırmanırken güvenliğe dikkat edin, kötü bir yolla karşılaşılması durumunda diğer yolları seçin, zorla tırmanmaya izin verilmez.
- 4) Düşerken veya yüksek hızda çalışırken yalnızca ön frenin kullanılmasına veya boşta boşta gitmeye izin verilmez.
- 5) Dikiz aynalarına dikkat edin, öndeki veya arkadaki diğer araçlara dikkat edin, motosikletinizi yavaşça sağ taraftaki açık alana götürün, ardından gaz verin ve bu arada fren yapmadan önce debriyajı ayırın.

▲ Uyarı:

Yolcu veya ağır yük ile tırmanmaya izin verilmez

1. Yüksek hız, uzun fren mesafesine karşılık gelir. Lütfen frenleme mesafesini doğru bir şekilde tahmin edin.
2. Arka frenin tek başına kullanılması, fren sisteminin daha hızlı aşınmasını ve fren mesafesinin daha uzun olmasını sağlar.
3. Ön veya arka frenin tek başına çalıştırılması tehlikelidir ve motosikletin savrulmasına veya kontrolden çıkmasına neden olur. Islak, düzgün yolda veya dönüşlerde lütfen fren sisteminizi dikkatli ve hafif kullanın. Düz veya bozuk yolda ani fren yapmak motosikletin kontrolden çıkmasına neden olabilir.

Sürüşten önce

- (1). İlaç aldıktan sonra veya dikkatsizlik nedeniyle araç kullanılması yasaktır.
 - (2). Arızalı olanı sürmeden motosikleti dikkatlice kontrol edin.
 - (3). Sürüşten önce, açık renkli, sıkı kumaşlarla ve vücut için diğer koruyucu cihazlarla kask takın.
 - (4). Kendinizi kötü hissettiğinizde araba kullanmayın.
 - (5). Alkollü veya ehliyetsiz araç kullanmak yasaktır.
- Sürüş sırasında

- (1). Yumuşak ruh halinizi ve iyi bir zihniyeti koruyun ve tüm dikkatinizi araba kullanırken verin.
- (2). Mümkünse eşit hızda ilerleyin ve sağdan ilerleyin.
- (4). Lütfen kavşaklarda araç kullanmaya özellikle dikkat edin, güvenli olduğuna teyit ettikten sonra geçin.
- (5). Sollamadan veya şerit değiştirmeden önce sinyal ışığını açın, güvenli olduğu onaylandıktan sonra yola devam edin ve araçlarla yayalar arasındaki mesafeye dikkat edin.
- (6). Görüş mesafesinin kısa olması nedeniyle geceleri yavaş sürün, araçların ve yayaların dikkatini çekmek için farları açın.
- (7). Sürüş sırasında sık sık ani fren yapılmasına veya şerit değiştirilmesine izin verilmez.
- (8). Kazayı önlemek için ani frenleme veya hızlanmalardan kaçınılmalıdır.
- (9). Yan kaymayı önlemek için dönmeye önce yavaşlayın (Bu durumda motosikletin kontrolden çıkmasını önlemek için ön fren yasaktır).
- (10). Islak yolda veya yağmurlu günlerde zayıf direnç nedeniyle fren mesafesi uzar, kilitlenmeyi veya kazayı önlemek için yavaş sürün ve yumuşak fren yapın.
- (11). Sürüş sırasında anormal bir his oluşması durumunda motosikleti durdurun ve kontrol edin.

Depolamada

- (1). Güç kaynağını kapatın ve motosikleti kilitleyin.
- (2). Yan standın yanına sabit bir şekilde park edin.
- (3). Lastik yükünü azaltmak ve çalışma ömrünü uzatmak için arka tekerleği rafı tutarak kaldırın.
- (4). Motorun yakıt, yağ ve su sızıntısını kontrol edin.
- (5). Ateşten uzak durun, motosikletin yanında sigara içmek yasaktır.

6. Kontrol, ayarlama ve bakım

Yağ kontrolü

★ Sürüşten önce yağı kontrol etmek gerekir. Motosikleti düz bir zeminde dik tutun ve yan sehpayı alın, yağ görünümlü pencereden kontrol edin, yağ seviyesi şu anda üst ve alt ölçek çizgisi arasında olmalıdır.

Motor çalışıyorsa, kapatın ve yağın karterin dibine ulaşması için dakikalarca bekleyin. Motoru yere dik olarak yerleştirin ve seviyesi üst ve alt ölçek çizgisi arasında olması gereken yağ görüş penceresinden 3 kontrol edin.

Seviyenin ölçek çizgisi 1'den yüksek olması durumunda, fazla yağı boşaltın. Seviyenin ölçek çizgisi 2'den düşük olması durumunda, doldurma gereklidir.

Yağ değişimi

Motosiklet için sadece APISNMA2 üzerindeki tam sentetik yağ kabul edilmez. Motoru önceden ısıtın ve ardından yağ değişimi gerektiğinde kapatın, değiştirme motor tamamen soğumadan sıcakken yapılmalıdır, karterdeki yağı hızlı ve tamamen boşaltmak için motorun altındaki yağ tahliye tapasını vidalayın.

Engine Oil	20W-50	15W-40	10W-40	5W-40						
• °C	-35	-30	-20	-10	0	10	20	30	40	50
F	-31	-22	-4	14	32	50	68	86	104	122

! Kışın kullanmanız gerekiyorsa lütfen 5W-40 veya 0W-40 düşük sıcaklığa dayanıklı yağı, yazın ise tekrar 10W-40 veya 20W-50 yağı değiştirmeniz gerekir.

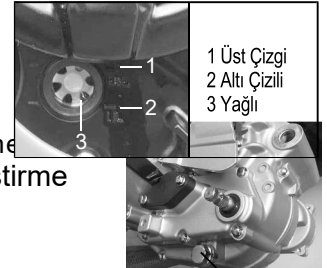

Yağ tahliye tapası vidası

Coolant checking

Sürüşten önce soğutma sıvısını kontrol etmek gerekir. Motosikleti düz bir zeminde dik tutun ve yan sehpayı kaldırın, kalorifer radyatöründeki su kabından kontrol edin, bu anda soğutma sıvısı seviyesi üst ve alt ölçek çizgisi arasında olmalıdır.

Seviyenin ölçek çizgisi 1'den yüksek olması durumunda ekstra soğutma sıvısını boşaltın.

Seviyenin ölçek çizgisi 2'den düşük olması durumunda doldurma gereklidir.

Soğutma sıvısının

Motor için G40 spesifikasyonuna sahip soğutma sıvısı benimsenmelidir.

Soğutma sıvısı motor için önemlidir, bu nedenle periyodik kontrol gereklidir.

Değiştirirken, motordaki soğutma sıvısının hızlı ve tamamen boşaltıldığından emin olmak için önce ısı radyatörünün kapağını, ardından motorun altındaki su tahliye tapasını çıkarın.

Soğutma sıvısı sıcakken kontrol yapılamadı ve kapağı da çıkarılamadı.

20

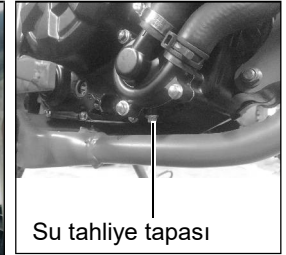
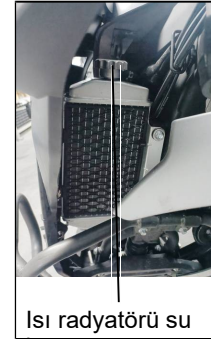

İkincil yağ filtresini değiştirin: Yağı değiştirirken ikincil yağ filtresini değiştirin. İkincil filtrenin kapağını çıkarın, ardından filtreyi A çıkarın. Yeni yağ filtresini ve ardından kapağı monte edin.

Yağ filtresinin filtreleme süzgecini yıkayın, bundan sonra monte edin, yeni yağı 1,4 L doldurun ve motoru 2 ~ 3 dakika rölantide çalıştırmak için çalıştırın.

Motoru 1 ~ 2 dakika durdurun, ardından yağ seviyesinin üst ve alt ölçek işaretleri arasında olduğunu kontrol edin ve onaylayın, ayrıca şu anda motosikletin dik olması gerekir.

Yağın gereksinimi karşılayamaması veya arızayı önlemek için vasıfsız yağa izin verilmemesi.

Buji kontrolü

1. Bujinin kapağını açın ve bujiyi anahtardan vidalayın.
2. Bujinin çevresini yıkayın. Paslanmışsa veya çok fazla tortu varsa, lütfen yenisini değiştirin.
3. Bujinin boşluğunu 0.7 ~ 0.8 mm'ye ayarlayın. Lütfen B8RC spesifikasyonuna sahip belirtilen bujiyi benimseyin.

Dikkat:

1. Bujiyi çok sıkı veya yanlış dişli bağlantıda vidalamayın, aksi takdirde silindir kapağındaki dişlere zarar verebilir. Sökerken buji deliğinden motora yabancı maddelerin girmesine izin vermeyin.
2. Bu motosiklet modeli için buji, çalışma koşullarının çoğuna uyan özenle seçilmiştir. Farklı termal dirence sahip başka bir buji türü benimsemeyi umuyorsanız, lütfen önce Loncin'in distribütörü ile görüşün, çünkü uygun olmayan buji motora ciddi şekilde zarar verebilir.

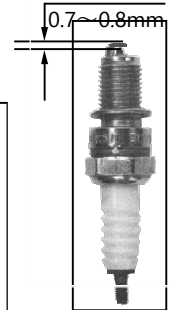
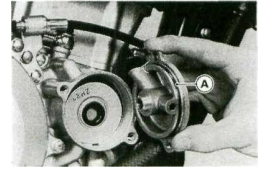
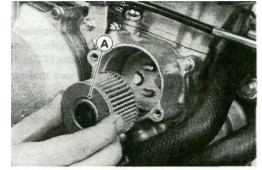

Hava filtresinin kontrol edilmesi ve deęiřtirilmesi

Kirli olup olmadıęını kontrol etmek için hava filtresinin elemanını dıřarı çekin. (Sökmek) Hava filtresinin saę tarafındaki kapaęı çıkarın, vidayı çekin ve ardından elemanı çıkarın. (Deęiřtir) Hava filtresi elemanı, toz veya yaęlı kir bulunursa deęiřtirilmelidir.

Adımları:

1. Koltuęu ve saę yan kapaęı çıkarın.
2. Hava filtresinin saę tarafındaki kapaęı çıkarın.
3. Elemanı çıkarın ve aynı özelliklere sahip olanla deęiřtirin.
4. Motosiklete monte etmek için tam tersini yapın.

Caution:

Please properly assemble the element of the air filter, otherwise dust or dirt may get into the engine to shorten its service life. Please don't let water get in the air filter when washing.



Dikkat:

1. Tozlu bir durumda sürüş sırasında, filtre elemanını sık sık deęiřtirmek gerekir ve sadece periyodik bakıma güvenmek yeterli deęildir.
2. Filtre elemanında herhangi bir çatlak olup olmadıęını kontrol edin ve herhangi bir çatlak bulunması durumunda hemen deęiřtirin.
3. Atık gaz nozulu, hava filtresinden gelen su ve yaęın depolanması içindir, motora geri dönülmemiřtir, bu nedenle periyodik drenaj ve boşaltma gereklidir.

Gaz kelebeği kablosu ayarı

1. C Gaz kelebeği kablosunun ayar somununun normal şekilde çalışıp
2. çalışmadığını kontrol edin.
3. Gaz kelebeği döndürme kolunun serbest hareketinin normal aralıkta olup olmadığını kontrol edin.

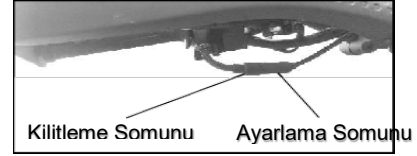

▲ Uyarı:

Gaz kelebeği kablosunun ayarlanmasından sonra gaz kelebeği dönüş tutacağıının dönüş performansını kontrol edin. Ve ayar nedeniyle motorun rölanti hızının eskisinden daha yüksek olmadığından emin olun. Tutamak otomatik olarak 'kapalı' konuma dönmelidir.

Gaz kelebeği valfi gövdesi

4. 3. Belirtilen serbest hareket 2~6 mm'dir, eşleşmiyorsa lütfen ayar somunu aracılığıyla ayarlayın.

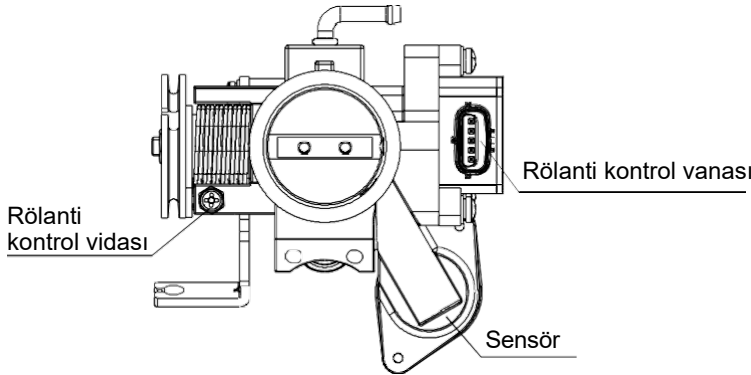

1. Gaz kelebeği valfi;
2. EFI sistemi, rölanti devri kontrolünde rölanti konumunu kilitleyen otomatik ayarlama fonksiyonunu uygular. herhangi bir manuel ayar yapılmasına izin verilmez.

Gaz kelebeği boşluğunun kontrolü ve ayarlanması

Geniş valf boşluğu gürültüye neden olabilir. Valf boşluğunun dar olması veya valf boşluğunun olmaması, valfin jiklesini tıkayabilir, bu nedenle valf ablasyonuna ve düşük güç verimliliğine yol açabilir, bu durumda valf boşluğunun periyodik olarak kontrol edilmesi gerekir. State-IV standardını karşılayan motor, hassas bir şekilde parlatılmış bir gaz kelebeği valfine sahiptir ve bu da uygun bir valf boşluğu sağlar.

1. Valf boşluğunun kontrolü ve ayarlanması soğuk motor durumunda olmalıdır. Lütfen aşağıdaki önlemleri alın:
2. Koltuğu, sol ve sağ yan kapağı ve ardından yakıt deposunu çıkarın.
3. Sol motor kasası kapağındaki orta delik kapağını ve üst kapağı (Ateşleme gözlem deliği) çıkarın;
4. Silindir kapağındaki valf kapağını veya silindir kapağını çıkarın (Yalnızca yakıt deposu çıkarıldığında).

T tipi anahtar ortadaki deliğe yerleştirin ve volan somununa tutun, volan üzerindeki "T" harfi kasanın üst kısmındaki ölçek çizgisi ile aynı hizaya gelene kadar volanı saat yönünde çevirin. Salıncak kolunu, pistonun sıkıştırma strokunun üst durma noktasında olduğunu gösteren esnekse (boşluklu) hafifçe sallayın; veya salıncak kolu sıkıysa, bu, pistonun egzoz strokunun alt durma noktasında olduğu anlamına gelir, bu durumda, ölçek çizgisi ile hizalanana kadar T anahtarını saat yönünde 360 derece çevirmeye devam edin. Ve sonra valf ayarlanabilir. Valf boşluğunu kontrol etmek için kalınlık ölçeri valf ucu ile ayar somunu arasına yerleştirin. Standart valf boşluğuna gelince: Giriş: (0.10 ~ 0.190mm Egzoz: (0.15 ~ 0.24) mm Ayarlama gerektiğinde, valf sabitleme somununu gevşetin, kalınlık göstergesi yerleştirildiğinde hafif bir dirençle karşılaşılanaya kadar vidayı ayarlayın. Karterden gelen atık gaz, atık gaz sirkülasyonu yoluyla hava filtresine girer ...

Silindir Kapağı



Debriyaj kolu ayarı

★ Debriyaj kolu ayarı, motor durduktan sonra yapılmalıdır. Debriyaj kolunun ucunun serbest hareketi 10 ~ 20 mm'dir. Ayarlama gerektiğinde, debriyaj çalıştırma kablosundaki kilitleme somununu gevşetin ve serbest hareketi belirtilen aralığa ayarlayın.

Ayar kapsamının uzatılması gerekiyorsa, sağ motor çantası kapağındaki debriyaj ayar saplamasını ayarlayın.

★ Motor çalıştıktan sonra, debriyajın normal çalışmasını onaylayın, debriyajın kayması veya vites değiştirmede zor olması durumunda tekrar ayarlanması gerekir.

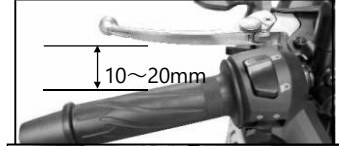

Fren pedalı ayarı

★ Disk frenini kontrol ederken motosikleti yan sehpa ile iyi tutun.

1. Arka fren pedalının serbest hareketi 15~25 mm arasında olmalıdır.

Lütfen ayarladıktan sonra ayar somununu sıkın.

Dikkat: Ayarlamadan sonra, fren testi yapılırken fren lambasının yanması beklenir.

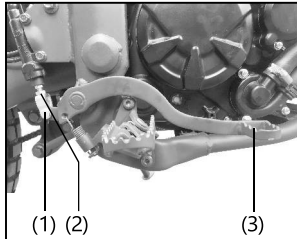

- (1) Pedal sınır pimi mili
- (2) Ayar somunu
- (3) Arka fren pedalı

Park standı

Bu model yalnızca yan sehpa ile donatılmıştır.



- (1) Yan sehpa
- (2) Yan braket alev söndürme anahtarı
- (3) Arka raf (Arka kol)

Ön ve arka disk fren bakımı

Fren yağı (fren sıvısı)

1. Yağ seviyesi görüntüleme penceresinden (2) yağ seviyesinin "DÜŞÜK" ölçek çizgisinden (1) düşük olup olmadığını gözlemleyin. Daha düşükse, lütfen içine biraz fren yağı ekleyin. Fren yağını, yüzeyi ALT işaretinden 3 ~ 5 mm daha yüksek olana kadar eklemek en iyisidir. Yağ seviyesi düştüğünde ve ölçek çizgisine (2) yaklaştığında, lütfen fren balatasının (sürtünme balatası) aşınma durumunu kontrol edin. Aşınma durumu kabul edilebilir bir sınır içindeyse, fren sistemindeki sızıntıyı kontrol edin ve ardından lütfen şirketimizin yerel servis istasyonlarına danışın.

Fren yağı değişimi

Aşağıdaki önlemleri alarak önce fren yağını boşaltın:

~ Ana silindiri yatay olarak yerleştirin (gidondan çıkarmaya gerek yoktur) ve ardından yağ havuzu kapağını ve contasını açın;

- ⊙ Fren kaliperini çıkarın ve söndürme valfini en alt konuma getirin;
- ③ Söndürme valfini vidalayın ve sıvının serbestçe dışarı akmasını sağlayın;
- ④ Fren sıvısı daha fazla akmadığında, 30 ~ 50 ml yeni fren sıvısı ekleyin ve akmasına izin verin;

! Söndürme valfini vidalayın, kaliper üzerindeki sıvıyı silin ve ardından kaliperi motosiklete takın.

Ardından, yeni özel fren sıvısını aşağıdaki ölçülere göre yağ silindirine tekrar ekleyin:

~ Söndürme vanasına (sıkıca eşleşmiş) şeffaf bir tüp koyun, vanayı 90 derece vidalayın;

- ⊙ Ana silindire yeni fren sıvısı ekleyin ve akan sıvıyla birlikte kabarcık çıkmayana kadar söndürme valfinden (kolu çevirmeden) sıvıyı çıkarın ve ardından valfi vidalayın;
- ③ Kolu çevirin ve kol dönerken sağlam bir el hissi verene kadar
- ⊙ adımı tekrarlayın. Son olarak, yağ havuzu kapağını ve contasını düzgün bir şekilde takın ve vidasını sıkın.

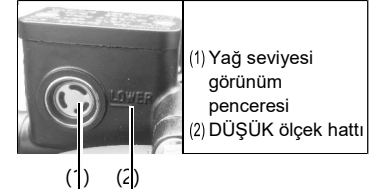

1. Değiştirmek için lütfen DOT4 özel fren yağını kullanın.
2. Farklı fren yağı türlerini karıştırmayın.
3. Kirlenmiş fren yağını kullanmayın.

▲ Uyarı:

Yanlışlıkla fren sıvısının içilmesi veya gözlere veya cilde sıçraması zararlıdır. Yardım için doktora başvurmanız şiddetle tavsiye edilir. Eğer içtiyseniz, lütfen hemen tükürün. Gözlere veya cilde sıçraması durumunda, lütfen saf suyla yıkayın.

Fren balatası (Sürtünme balatası)

Aşınma durumu, öngörülen bakım süresi boyunca doğrudan gözler tarafından gözlemlenebilir. Kontrol ederken, çift ok yönünü takip edin

(3) . Herhangi bir astarın aşınma durumunun ölçek çizgisine ulaşması durumunda

(4) , her iki tarafın pedlerini değiştirin. Fren sıvısının sızmasına izin verilmez, bağlantı parçalarında ve tırmık sıvısı borusunda herhangi bir çatlak veya bozulma olup olmadığını kontrol edin.

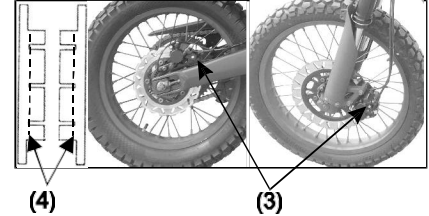

1. Değişirme durumunda yalnızca firmamızın servis istasyonlarından orijinal ambalajlı ürünlerine izin verilir.

ihtiyaç vardı. Fren sisteminin herhangi bir onarımı veya bakımı için lütfen yerel servis istasyonumuzla iletişime geçin.

2. Fren balatasını değiştirdikten hemen sonra aracınızı sürmeyin. Öncelikle, fren balatalarının tamamen yukarı kaldırılmasını sağlamak ve tutma kuvvetini normale döndürmek ve fren sıvısının dengeli bir dolaşımını sağlamak için, fren seviyesini kavrayıp gevşetin ve arka fren pedalına birkaç kez basın.

3. Yeni fren balataları değiştirildikten sonra taşlama yapın, 50 km/saat hıza çıkın, ardından hız 5-10 km/saat'e düşene kadar hafifçe fren yapın. Tekrar başlangıç hızına çıkın ve bu hızı koruyun, ardından tekrar hafifçe frenleyin. Tekrarlanan hafif frenleme sırasında, frenleme sıcaklığı sırasında fren cihazı sıcak olmamalıdır.

100°C'den yüksek olmamalıdır.

(1) Fren sistemi için söndürme

(2) Ana silindirin söndürülmesi: Ana silindirin sağ tarafa takılması durumunda (sola dönüşte tersine çevrildiğinde) ön tekerleği sola çevirmesi, yağ kapağını ve yağ havuzu contasını açması, ön fren kolunu tekrar tekrar çalıştırması ve daha fazla kabarcık görünmeyene kadar gözlemlenmesi gerekir. El hissi hala güçsüze, fren kaliperi ile söndürmeyi deneyin.

Kaliper söndürme: Söndürme valfine şeffaf bir tüp koyun (valfe sıkıca uyar), ön fren kolunu hafifçe tutun ve valfi 90 derece vidalayın. Sıvıyı 1 ~ 2 saniye dışarı akıtın. Söndürme valfini vidalayın ve ön fren kolunu bırakın, iyi bir el hissi ayarlanana kadar yukarıdaki adımları tekrarlayın.

Dikkat: Sıvı seviyesinin yüksekliğini korumak için kaliper söndürme işlemi yaparken ana silindire biraz fren sıvısı ekleyin. Ana silindirin 0,5 boyutundaki küçük deliğinin (ek delik) havaya maruz kalmasına izin verilmez.

Disk fren sistemi yüksek basınçlı frenleme özelliğine sahiptir. Güvenliği sağlamak için zamanında yağ borusunun ve fren yağının değiştirilmesi gerekir

Sürüş zinciri ayarı

- Zincirin aşınmasını, sıklılığını ve yağlama durumunu kontrol edin. Motosikleti destekleyin ve esnekliğinin 30 ~ 40 mm içinde olup olmadığını kontrol etmek için zinciri yukarı ve aşağı çekin;
- Ayarlama gerektiğinde, zincir ayarlayıcıdaki arka aks somununu ve kilitleme somununu vidalayın, zincirin sıklılığının şart gereksinimini karşılmasını sağlayın. Zincirin üzerine biraz yağlama yağı ekleyin.

Ayarlamadan sonra, zincir ayarlayıcı üzerindeki sol ve sağ işaretler, arka çatal üzerindeki ölçek işareti ile aynı konumda olmalıdır.

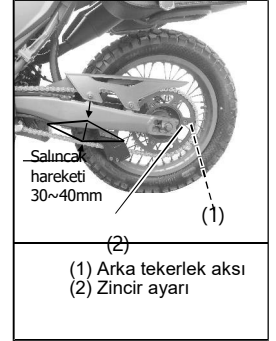

▲ Uyarı:

Zincirin aşırı esnekliği, zincirin ayrılmasına ve kazaya neden olabilir ve ayrıca motora zarar verebilir. Zincirin elektrolit veya diğer aşındırıcı sıvılarıyla aşınması durumunda derhal değiştirilmesi gerekir.

Fren anahtarı ayarı

★ Arka tekerlek fren yaptıktan sonra fren lambasını kontrol edin. Kapalıysa, somunu ayarlayın.

★ Fren lambası anahtarını açın. Ampul kapalıysa, fren lambasını, devreyi ve anahtarı kontrol edin, gerekirse değiştirin.

Dikkat:

Fren lambası anahtarını ayarlamadan önce, frenin serbest hareketinin tanımlanan sınırlar içinde olup olmadığını kontrol edin.

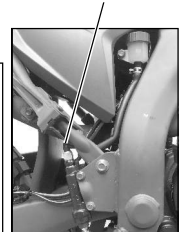

Pil kontrolü

1. Koltuğu açın ve sol taraftaki kapağı çıkarın.
2. Pilin yüzeyindeki tozu ve aşındırıcı kirleri temizleyin.
 - (1) İletken telin bağlantısını kontrol edin, lütfen aşınmışsa değiştirin.
 - (2) Aküyü sökerken veya yeniden monte ederken, önce kontak anahtarını, ardından koltuğu ve sol yan kapağı kapatın, önce (-) kutbu ve ardından (+) kutbu çıkarın; Takarken, önce (+) kutbu, ardından (-) kutbu takın; Ve kurulum sırasında, (+) kutbu diğer motosiklet parçalarından uzak tutun. Ters bağlantıya izin verilmez.
- (3) Pilin gücü bittiğinde ayrıca şarj edilmesi gerekir.

Kurulum veya sökme sırasında pilin içine herhangi bir yabancı madde girmesine izin verilmez.

Sigorta borusu/parça değişimi

- (1) Elektrik kutusunun değiştirilmesi: Kontak anahtarını "KAPALI" konumuna getirin, çerçeve ile elektrik kutusu braketi arasındaki bağlantı civatasını (Şekil 1) gevşetin, ardından elektrik kutusunu braketle çıkarın (Şekil 2), ardından kendinden kılavuzlu vidayı yıldız tornavidayla gevşetin, elektrik kutusu kapağını açın ve sigorta çipini belirtilen özelliklere göre değiştirin: 25A, 15A, 10A.
- ABS sigortasının değiştirilmesi: Koltuğu açın, sol yan kapağı çıkarın, ardından ABS'nin sigorta kutusu kapağını açın (Şekil 4), sigorta çipini çıkarın ve değiştirin (Şekil 5).

Değiştirmeden sonra hemen yanma, diğer elektrikli ekipmanlarda mevcut arızaları gösterir.

Negatif terminal Pozitif terminal



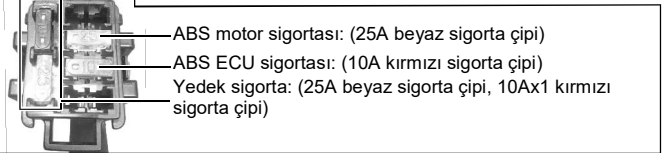
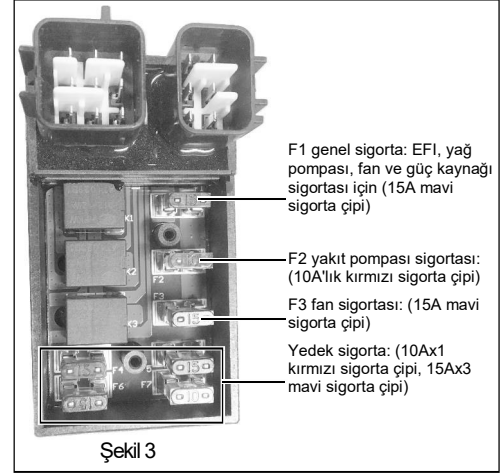
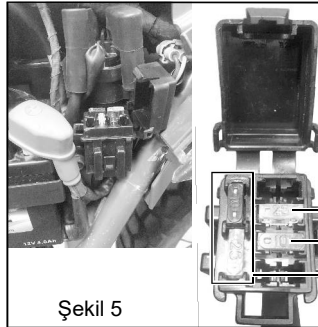
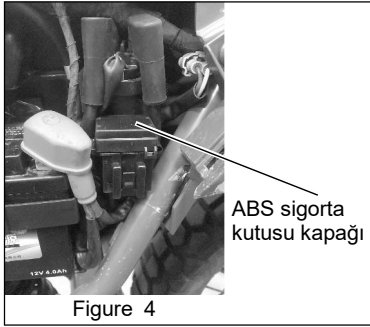
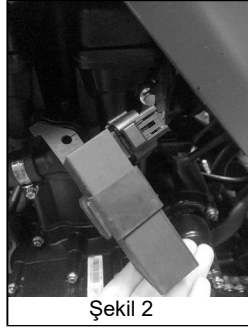
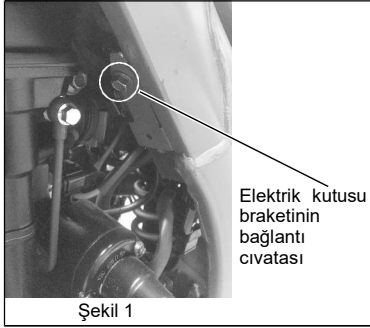

Pili suyla yıkamayın! Farklı özelliklere sahip sigortanın benimsenmesine izin verilmez, aksi takdirde motorun güç kaybetmesine veya elektrik sistemine ciddi şekilde zarar vermesine hatta motosikleti yakmasına neden olabilir. Son derece tehlikeli !

Ampul deęiřimi

Her ampulün g¼ç derecesi, masa darbesi olarak g¼sterilir. Deęiřtirilen ampulün g¼ç derecesi, deęiřtirilen ampulle aynı olmalıdır. Farklı g¼ç derecesine sahip yeni ampul benimsenirse, bu elektrik sisteminin ařırı y¼klenmesine ve yeni ampulün zarar g¼rmesine neden olabilir.

Susturucu

T Susturucu katalitik cihaz ierir. Yaęlama yaęı, benzin, asit, alkali veya tuz gibi herhangi bir yabancı maddenin susturucuya girmesine izin verilmez, ¼nk¼ bunlar katalitięi geersiz hale getirebilir.

Dikkat:

Susturucu alıřma sırasında y¼ksek sıcaklıęa sahiptir, řu anda susturucunun y¼zeyine dokunmaya izin verilmez, hařlanmayı ¼nlemek iin.

Lastik

Periyodik bakımlarda hava basıncını ve lastik diř derinlięini kontrol etmek gerekir. G¼venlięi ve en uzun hizmet ¼mr¼n¼ saęlamak iin, periyodik bakımın yanı sıra olaęan kontrollere de son derece ihtiya vardır.

Lastiklerin hava basıncı

Lastikteki yetersiz basıncı sadece ařınmasını hızlandırmakla kalmaz, aynı zamanda dengeli s¼r¼ř¼ ciddi řekilde etkiler ve d¼n¼ř¼ zorlařtırır. Ancak y¼ksek hava basıncı, lastięin topraklama alanını azaltır, bu da kaymaya neden olur ve motosikletin kontrolden ıkmasına neden olur. Bu nedenle lastik basıncını belirlenen sınırlar iinde tutmak gerekir.

¼n lastik basıncı: 225kPa;

Arka lastik basıncı: 225kPa.

Ciddi bir ařınma oluřması durumunda l¼tfen servis istasyonumuzla iletiřime gein.

Far	12V	35W
¼n pozisyon lambası	12V	5W



Lastik ařınması iin ¼lek iřareti

Sabitleme parçalarının torkunun teknik özellik

Ref No.	Konum	Tork (N*m)	Ref No.	Konum	Tork (N*m)
1	Motorun askıya alınması ve sabitlenmesi	M8×1.25: (18±2.7) M10×1.25: (45±4.5)	7	Gidon ve direksiyon mili bağlantı ve sabitlenmesi	M8×1.25: (18±2.7)
2	Ön amortisör sabitlenmesi	M8×1.25: (18±2.7) M14×1.5: (75±7.5)	8	Arka amortisörün üst sabitlenmesi	M12×1.25: (60±6)
3	Ön disk fren plakası sabitlenmesi	M8×1.25: (35±3.5)	9	Arka amortisörün alt sabitlenmesi	M12×1.25: (60±6)
4	Arka tekerlek aksı sabitlenmesi	M16×1.5: (75±7.5)	10	Arka fren disk sabitlenmesi	M8×1.25: (35±3.5)
5	Direksiyon mili sabitlenmesi	M22×1: (50±5) M25×1: (60±6)	11	Arka çatal sabitlenmesi	M14×1.25: (75±7.5)
6	Şaft sürüş tekerleği somunu kilidi	M20×1.5: (119~131)			

Sabitleme civataları veya somunları, yapıldığında özel olarak işaretlenmiştir, bu işaretlerin yanlış dişli veya esnek olması durumunda, lütfen zamanında sabitleyin.

Bakım, aşağıdaki Annelik Tablosuna göre yapılacaktır (aşağıda gösterildiği gibi)

Note :

1. Tozlu bölgede sürüş, normal yıkama gereklidir.
2. Kilometre verileri en yüksek limiti aştığında, aşağıdaki tabloya göre bakımı tekrarlayın.

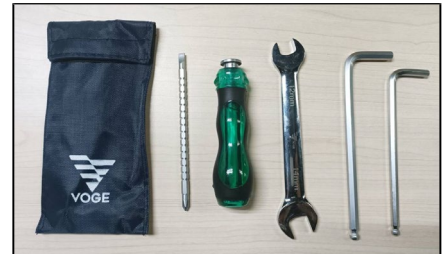

Periyodik bakım tablosu									
Eşya		Ara	km×1000						
			1	7	13	19	25	31	37
Power transmission system	Kayganlaştırıcı		R	R	R	R	R	R	R
	Yağlama elemanı		R	R	R	R	R	R	R
	Yağlayıcı seviyesini kontrol edin		I	I	I	I	I	I	I
	Yakıt borusu için conta performansını kontrol edin		I	I	I	I	I	I	I
	Yakıt pompası elemanını kontrol edin		\	\	\	\	\	\	\
	Yakıt filtresi		\	R	R	R	R	R	R
	Gaz kelebeği gövdesi / Karbüratör		\	\	\	C	\	\	C
	Soğutma sıvısı seviyesini kontrol edin		I	I	I	I	I	I	I
	Soğutucu	2 yıl	\	\	\	\	\	\	R
	Hava giriş sisteminin conta performansını kontrol edin		I	I	I	I	I	I	I
	Valf boşluğu		\	\	\	\	\	\	\
	Buji boşluğu		\	I	I	R	I	I	R
	Hava filtresi elemanı		I	C	R	C	R	C	R
	Gaz kelebeği çalışma sistemi		A	A	A	A	A	A	R
	Debriyaj çalışma sistemi		A	A	A	A	A	R	A
	Karşı mil tahrik tekerleğinin kilit somununun tork değeri	her zaman	I	I	I	I	I	I	I
	Lubrication system	Direksiyon yatağının yağlamasını ve sıklığını kontrol edin		I	\	L	I	L	I
Fr. & Rr. Tekerlek ve zincir dişlisi taban yatağı için yağlamayı kontrol edin			\	L	L	L	L	L	L
Ana ve arka basamakların ayar mili için yağlamayı kontrol edin			\	L	L	L	L	L	L
Yan sehpa mili için yağlamayı kontrol edin			\	L	L	L	L	L	L
Fren ve debriyaj kolu mili için yağlayıcıyı kontrol edin			\	L	L	L	L	L	L
Arka amortisörün külbütör rafındaki yatak için yağlamayı kontrol edin			\	L	L	L	L	L	L
Arka çatal milinin yatağı için yağlamayı kontrol edin			\	L	L	L	L	L	L
Tahrik zinciri için yağlamayı kontrol edin			A	A	A	R	A	A	R
Akü voltajı			\	I	I	I	I	I	I
Others	Fren yağı borusu için conta performansı		I	I	I	I	I	I	I
	Fren hidroliği	2 yıl	I	I	I	I	I	I	I
	Fren hidroliği seviyesi		I	I	I	I	I	I	I
	Fr.& Rr. Fren balataları		I	I	I	R	I	I	R
	Fr.& Rr. Fren anahtarı		I	I	I	I	I	I	I
	Yakıt buharlaşma sistemini kontrol edin		I	I	I	I	I	I	I
	Vücuttaki sabitleme parçalarının sıklığını kontrol edin		I	I	I	I	I	I	I
	Fr. & Rr. amortisörler için sızıntıyı kontrol edin		I	I	I	I	I	I	I
	Alüminyum alaşımli jant/İspitli jant		I	I	I	I	I	I	I

Sembollerin anlamı: I: Teftiş, Gerekirse ayarlayın C: Temiz R: Yedek A: Ayarlama L: Yağlama

7. Motosiklet yıkama

Periyodik yıkama, renk solmasını önleyebilir ve ayrıca araç hasarını veya yağ sızıntısını kontrol etmek için uygundur.

— Dikkat: Güçlü basınçlı su akışı bazı parçalara zarar verebilir. Bu nedenle, yüksek basınçlı suyu doğrudan aşağıdaki parçaların üzerine püskürtmeyin:

- (1) — Tekerlek göbeği;
- (2) — Egzoz borusu;
- (3) — Yakıt deposu ve koltuğun alt kısmı;
- (4) — Kafa kilidi ve kontak anahtarı;
- (5) — Kilometre sayacı;

Motosiklet, kalan kirleri temizlemek ve paslanmayı önlemek için fırçaladıktan sonra saf su ile yıkanmalıdır. Plastik parçalar nötr temizleme sıvısı ile bez veya sünger ile silinmeli ve ardından saf su ile yıkanmalıdır.

Motosikleti havada kurutun ve zinciri yağlayın ve ardından eşit şekilde yayılması için çalıştırın. Fren performansının düşmesini önlemek için sürüşten önce fren sistemini kontrol edin.

Dikkat: Motorun sıcakta kalmasına izin verilmediğinde motosikleti yıkayın, işi soğuduğunda yapın.

8. Uzun süreli depolama için bakım

Bakım ve depolama

1. Uzun süreli depolama durumunda, hasarı önlemek için neme dayanıklı, güneş kremi ve yağmur geçirmez olmasına dikkat edin. Depolamadan önce önemli parçalar üzerinde özel inceleme yapın.
2. Yağlama yağını değiştirin.
3. Zinciri yağlayın.
4. Yakıt enjektörünün borusundaki ve yakıt deposundaki yakıtı boşaltın ve ardından yakıt deposundaki pas önleyici sıvıyı doldurun ve yakıt kapağını kapatın.

2 aydan fazla park eden motosikletler için, yakıt enjektörünün borusundaki yakıtı boşaltmak gerekir.

Motosikletin normal çalışmasını sağlamak için, motosikleti ayda bir kez çalıştırın, 10 dakika rölantide çalıştırın (2000r / dak içindeki dönüş hızı ile) ve deposundaki kalan yakıtı boşaltın.

Dikkat:

5. Yakıt yanıcıdır, bu nedenle yakıtı eklemeyen veya boşaltmadan önce motoru kapatın. Yakıt ekleyen veya depolayan yerde sigara içilmesine izin verilmez.
6. Bujiyi çıkarın ve silindire 15~20 mL saf yağlama yağı ekleyin ve ardından bujiiyi takın.
7. Pili çıkarın ve serin ve havalandırılan bir yere koyun, öneri olarak ayda bir şarj edin.
8. Bu renkli parçaların üzerine motosiklet ve spreyci boya sabitleyici madde sürün ve paslanabilecek parçaların üzerine pas önleyici yağ sürün.

Motosikletin üzerini örtün.

Kullanmanın geri kazanılması

1. Kaplama bezini çıkarın ve motosikleti silin.
 2. Pili şarj edin ve ardından motosiklete takın.
 3. Yakıt deposundaki pas önleyici sıvıyı boşaltın ve ardından içine tamamen yakıt ekleyin.
- Sürüşten önce kontrol etmek gereklidir ve güvenli bir yerde düşük hızlı test sürüşü yapmanız önerilir.

Dikkat:

1. Uzun süreli park ettikten sonra, yüksek hız olmadan sürmeden önce lastiği ısıtın.
2. Sürüş sırasında ağır çarpışmalardan kaçınılmalıdır.

Lastiklerdeki hava basıncı her ikisi de 225ka civarındadır, çok yüksek veya düşük ikisi de kötüdür.

9. Elektrikli marş

Bu model, yalnızca "12V7Ah" pil özelliğiyle elektrikle çalıştırma içindir. Çalıştırma için debriyaj kolu anahtarı sol anahtar tertibatına takılıdır ve motor yalnızca debriyaj ayrıldığında çalıştırılabilir. Elektrikli çalıştırma düğmesi, motoru çalıştırmak için sağ anahtar tertibatında bulunur. Başlatırken, ana anahtarın anahtarını "AÇIK" konumuna getirin, debriyaj tutamağını sıkıca tutun ve ardından elektrikli çalıştırma düğmesine basın. Başlatmanın 5 saniye içinde başarısız olması durumunda, anahtarı bırakın ve birkaç saniye sonra yeniden başlatın. Kullanım ve bakım kolaylığınız için lütfen bir sonraki sayfada yer alan elektriksel marş için şematik diyagramı okuyun:

10. Elektrik şematik diyagramı

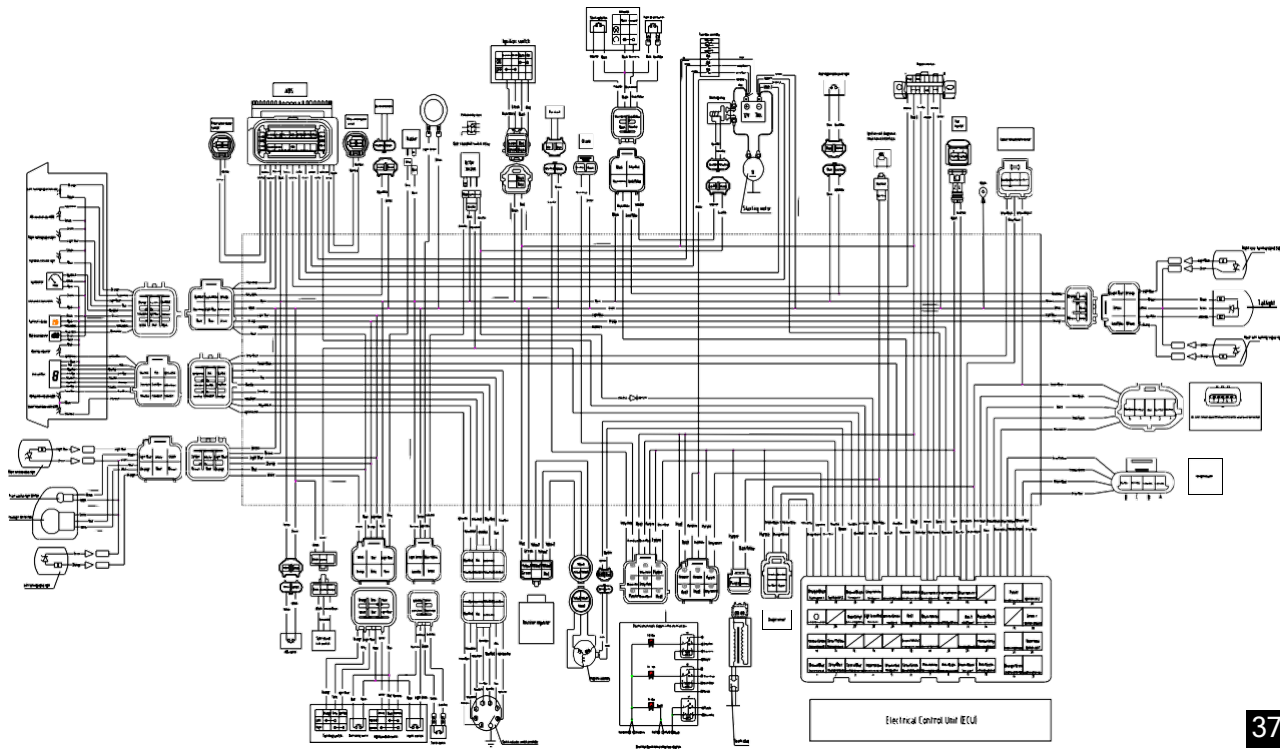

11. EFI Sistem şematik diyagramı

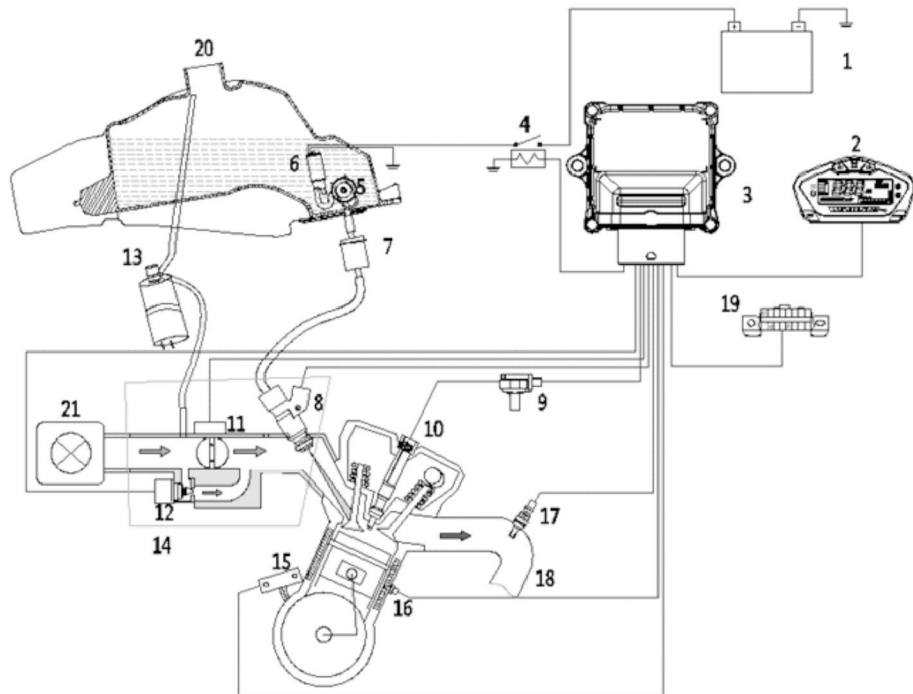

1. Pii
2. Metre
- 3.ECU
3. Yakıt pompası rölesi
4. Yakıt basınç regülatörü
6. Elektronik yakıt pompası
7. Yakıt filtresi
8. Yakıt enjektörü
9. Ateşleme bobini
10. park fişii
11. Sensör
12. bekleme hız kontrol cihazı
13. Karbon tankı
14. Gaz kelebeği valfi grubu.
15. Hız faz sensörü
16. Soğutma suyu sıcaklık sensörü
17. Oksijen sensörü
18. Susturucu (katalitik maddeli)
19. Tanılayıcı arayüzü
20. Yakıt deposu
21. Hava filtresi

12. EFI Sisteminin İşletimi ve Bakımı

* Yeni bir motosikletin ilk sürüşü için yakıtı 5L'den fazla ekleyin, ateşlemeden önce 5 saniye arayla 3 kez sürekli olarak anahtarı açıp kapatmanız önerilir. Bu önlem, yakıt besleme sisteminde kalan gazı boşaltmak ve yeterli yakıt basıncı oluşturmak üzeredir.

** Normal serviste, ilk sürüşünden sonra, yakıt pompası işini bitirdikten sonra (veya anahtarı açtıktan 5 saniye sonra) ateşlemesi önerilir. Bu önlem, çalıştırma için yeterli yakıt basıncı oluşturmak üzeredir.

13. Pil Şarjı İçin Özel Hatırlatma

1. 5V'un üzerindeki voltajı şarj edilebilir olan pilin her iki terminalindeki voltajı kontrol edin;
2. Şarj voltajını doğrudan 16V-17V olarak değiştiren ayarlanabilir şarj cihazı ile şarj edin, pili yüksek voltaj altında 40 dakika etkinleştirin;
3. 40 dakikalık aktivasyondan sonra hala şarj akımı yoksa, bu pilin arızalandığını gösterir, akım bulunması durumunda (Yüksek voltaj kullanmadan), şarj için voltajı 14V-14.5 sabit akıma ayarlayın;
4. Şarj akımı 2A civarında yükseldiğinde, sabit tutun: 14V-14.5V, sabit akımla: 2A, 0.2A'ya düşene kadar kullanın, şarjı durdurun ve pil tam güçtedir.

Pili 1 saat döşeyin, voltajı 12V'un üzerinde olması durumunda her iki terminaldeki voltajı kontrol edin, aksi takdirde pil arızalanır.

14. ABS için özel hatırlatma

1. Normal durumlarda frenleme veya yavaşlama, önce gazı bırakın, ardından fren yapın. Motosiklet yavaşladığında, motorun kapanmasını önlemek için debriyajı tutun ve düşük vitese geçin.
2. Dönmeden önce önceden yavaşlama gereklidir. Dönüşü geçerken, hızı eşit tutmaya çalışın ve gerektiğinde hafif frenlemeye izin verilirken, ani frenleme yasaktır.
3. Buz, kar veya ıslak yolla karşılaştığınızda önceden yavaşlayın ve dikkatli olun.
Ani frenlemeyi önlemek için mümkünse yol durumunu önceden değerlendirin.
5. Acil durum karşılandığında, gazı hızla bırakın, direksiyon çubuğunu sıkıca tutun ve güçlü bir şekilde fren yapın.

▲ Dikkat:

Motosiklet ABS ile tamamen frenlendiğinde, fren kolu ve pedal üzerinde aktif sıçrama vardır, Bu normaldir, acele etmeyin, direksiyon çubuğunu sıkıca tutun.

▲ Tehlike:

Yüksek hızda veya yavaşlama sırasında ön veya arka freni tek başına kullanın, bu kaymaya veya motosikletin kontrolden çıkmasına neden olabilir.